

MRS-120 HH

Kesim Hızarı

Band Knife Cutting Machine

Özellikler

- Her türlü kumaşın kesimine uygundur. • Tek kişi ile hızlı ve düzgün kesim • Sağlam ve ergonomik dizayn • Sessiz ve sarsıntısız çalışma • Mekanik bıçak tansiyon kontrolü ve göstergesi • 28 cm'e kadar ayarlanabilen kesim yüksekliği • Kaza risklerini minimize eden teleskopik bıçak koruyucu • Açısı ayarlanabilen bıçak bileme aparatı • "Makina çalışıyor" operatör ikaz lambası • Ayarlanabilir çalışma yüksekliği • Acil stop durdurma butonu ve bıçak frenleme sistemi • Hava yastıklı çalışma masası • İnvvertörlü hız kontrol ünitesi

Specification

- Suitable for all types of fabric cutting • Fast and silent cutting with only one operator • Robust and ergonomic design • Silent and vibration free operation • Mechanical knife tension control and display • Cutting height adjustable up to 28 cm • Telescopic knife safeguard minimizes risk of accidents • Sharpening apparatus with adjustable angle • Operation warning lamp • Adjustable cutting height • Emergency stop button and knife brake system • Working table with air cushion • Speed control unit with inverter

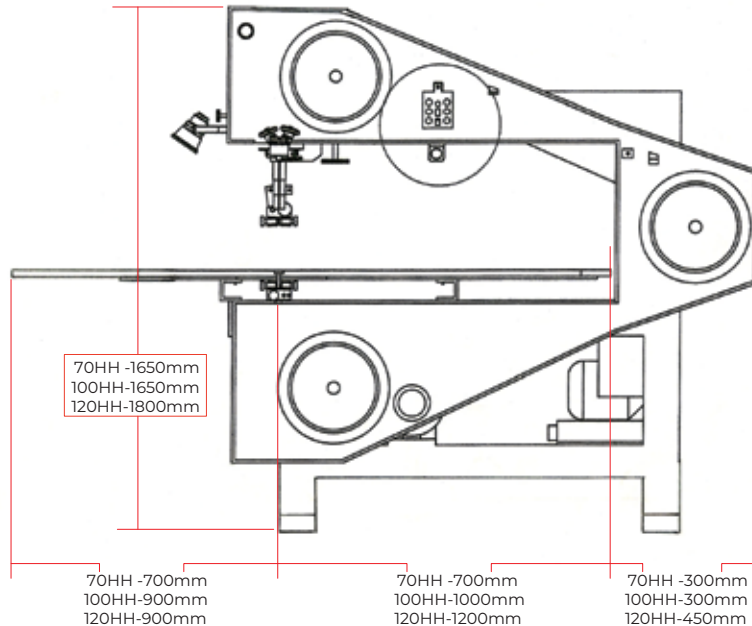

Model / Type	70HH	100HH	120HH
Kesim yüksekliği Cutting height	25 cm	25 cm	25 cm
Kol bıçak arası boşluğu Arm extention	70 cm	100 cm	120 cm
Tablo boyu Table size	140x100 cm	190x130 cm	220x130 cm
Bıçak volan çapı Knife wheel diameter	20 cm	20 cm	40 cm
Bıçak uzunluğu Knife length	3500 mm	4130 mm	4920 mm
Bıçak hızı (standart) Knife speed (standanrd)	0-90 mt/dak. (0-90 mt/min.)		
Bıçak hızı (hız kontrollü) Knife speed (with speed control)	0-120 mt/dak. (0-120 mt/min.)		
Kapladığı alan Total covered area	170x120 cm	180x230 cm	180x270 cm
Elektrik gücü Power	220/380 V - 50 Hz - 2 kW		